

Salute e sicurezza sui luoghi di lavoro nella formazione scolastica e nell'alternanza scuola-lavoro

Bologna 19 ottobre 2016

L'esperienza della Regione Emilia-Romagna

Adriana Giannini

Servizio Prevenzione Collettiva e Sanità Pubblica

Direzione Generale Cura della persona, Salute e Welfare

Regione Emilia-Romagna



COSTRUIRE
SALUTE
IL PIANO DELLA PREVENZIONE 2014-2018
DELLA REGIONE EMILIA-ROMAGNA

PRP: parole chiave

Integrazione e trasversalità

Equità

Partecipazione

Evidence based

Costo efficacia

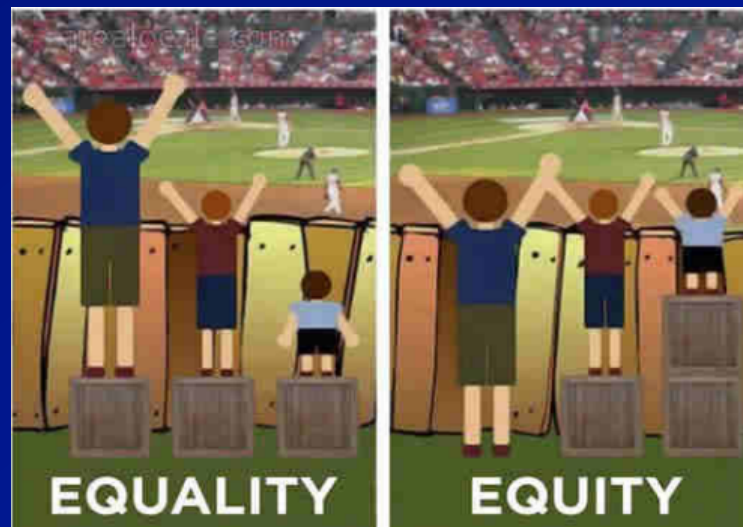



COSTRUIRE
SALUTE
IL PIANO DELLA PREVENZIONE 2014-2018
DELLA REGIONE EMILIA-ROMAGNA

L'approccio per SETTING

Il luogo o il contesto sociale nel quale le persone si impegnano nelle attività quotidiane nelle quali i fattori ambientali, organizzativi e personali interagiscono per ripercuotersi sulla salute e sul benessere." (OMS, 1998)

4 setting su cui agire

6 programmi del PRP

Ambiente di lavoro

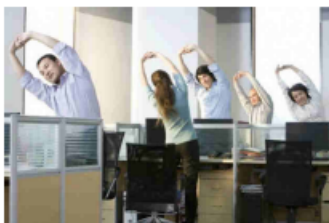

Comunità (3)

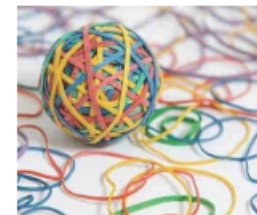

- interventi di popolazione
- interventi età-specifici
- interventi per condizione



Scuola



Ambiente sanitario



Integrazione, trasversalità, equità, verifica dei risultati

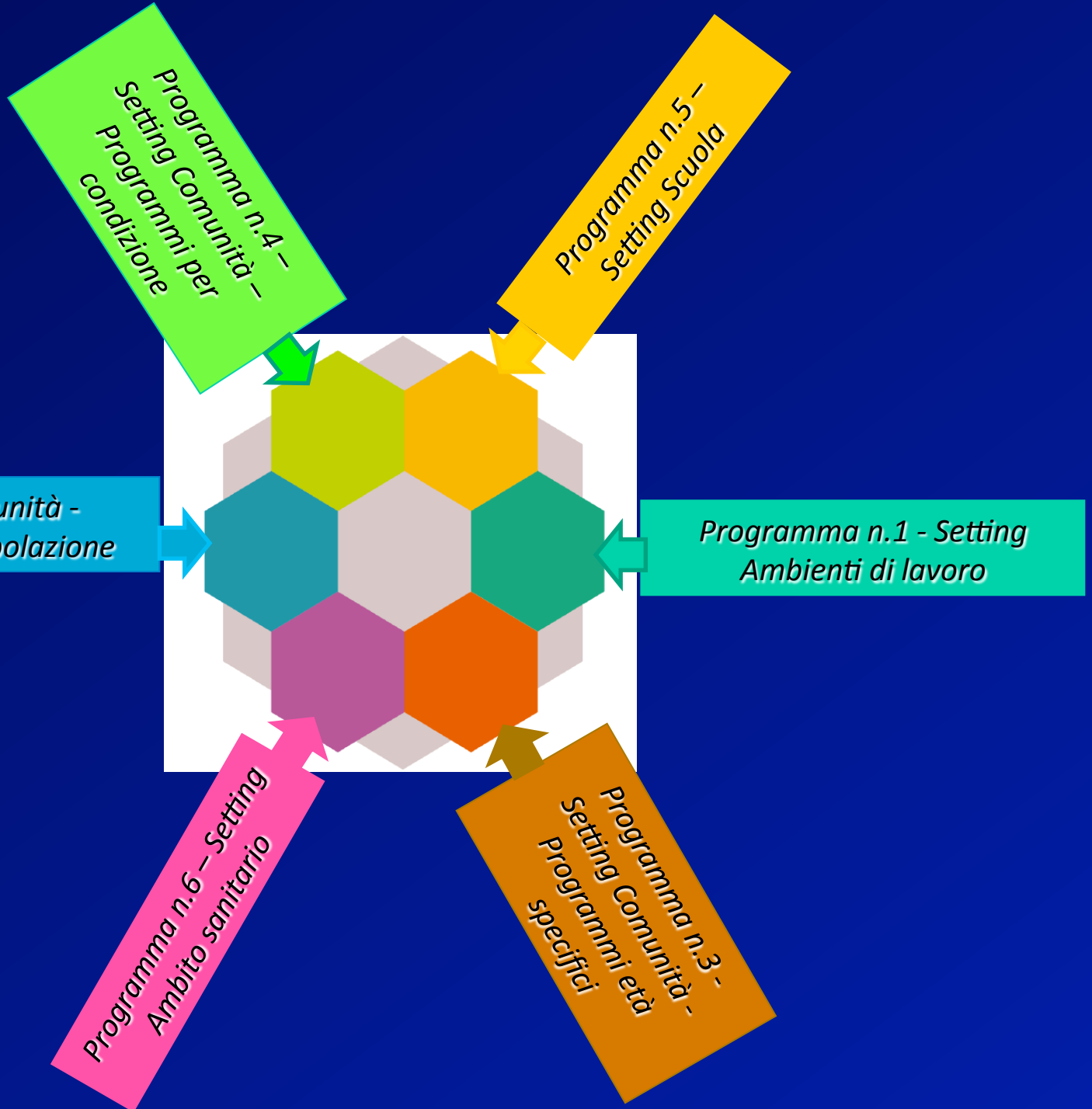

Programma n.5 – Setting Scuola

- 5.1 La mappa degli interventi riconducibili a Guadagnare salute rivolti alle Scuole Primarie e dell'Infanzia;
- 5.2 Infanzia a colori;
- 5.3 Progetto Paesaggi di Prevenzione;
- 5.4 Scuole Libere dal Fumo;
- 5.5 Scegli con gusto, gusta in salute;
- 5.6 Fra rischio e piacere;
- 5.7 Educazione all'affettività e sessualità;

- 5.8 Verso un lavoro più sicuro in Costruzioni e Agricoltura. La scuola promotrice di salute e di sicurezza;

- 5.9 Promozione della qualità nutrizionale dell'offerta alimentare scolastica.

CONVENZIONE REGIONALE

ATTIVITÀ DI PREVENZIONE, ASSISTENZA E FORMAZIONE

FINALIZZATE A PROMUOVERE LA CULTURA DELLA SALUTE E SICUREZZA NEGLI
STUDENTI DEGLI ISTITUTI TECNICI INDIRIZZO COSTRUZIONI, AMBIENTE E
TERRITORIO E ISTITUTI PROFESSIONALI E TECNICI AGRARI



*Ministero dell'Istruzione, dell'Università e della Ricerca
Ufficio Scolastico Regionale per l'Emilia-Romagna*



Regione Emilia-Romagna

Assessorato Politiche per la Salute

INAIL
Direzione Regionale
Emilia Romagna*

Rete Istituzioni Scolastiche con corsi
di Istruzione Tecnica ad indirizzo
"Costruzioni, Ambiente e Territorio
dell'Emilia-Romagna" "A scuola di professione"

Rete Istituti Tecnici Agrari e Professionali
dell'Emilia-Romagna - R.ITA.P.ER

CONVENZIONE PER ATTIVITÀ DI PREVENZIONE, ASSISTENZA E FORMAZIONE
FINALIZZATE A PROMUOVERE LA CULTURA DELLA SALUTE E SICUREZZA NEGLI STUDENTI DEGLI
ISTITUTI TECNICI AD INDIRIZZO "COSTRUZIONI, AMBIENTE E TERRITORIO" E ISTITUTI TECNICI
AGRARI E PROFESSIONALI

IMPEGNI DEGLI ENTI

REGIONE EMILIA-ROMAGNA – DSP
SERVIZI PREVENZIONE SICUREZZA AMBIENTI DI LAVORO

- REFERENTI IN OGNI AUSL

- PACCHETTI FORMATIVI PER FORMAZIONE STUDENTI

Accordo Stato-Regioni 21.12.2011 n. 221

DISPONIBILI SU SITO

Formazione Generale (4 ore)

Formazione Specifica comparto Agricoltura (8 ore)

Formazione Specifica comparto Edilizia (12 ore)

Formazione Specifica comparto Scuola (8 ore)

- CORSI DI FORMAZIONE PER DOCENTI MODULO A (ASPP)

- FORMULAZIONE RISPOSTE UNIVOCHE A LIVELLO REGIONALE

- PROGETTAZIONE NUOVI PERCORSI FORMATIVI DI ALTERNANZA

IMPEGNI DEGLI ENTI

INAIL - REGIONE EMILIA-ROMAGNA DIREZIONI TERRITORIALI

- COLLABORAZIONE PER LA DEFINIZIONE DI MODALITÀ DI REALIZZAZIONE DI PERCORSI DI ALTERNANZA SCUOLA-LAVORO ALL'INTERNO DELLE STRUTTURE INAIL
- RENDERE DISPONIBILI SUL PROPRIO SITO ISTITUZIONALE I MATERIALI DIDATTICI RELATIVI AL PERCORSO FORMATIVO DEI LAVORATORI, DESTINATI AGLI STUDENTI E ADATTATI AL TARGET DI RIFERIMENTO .

RETI ISTITUTI

- DEFINIZIONE DI UN DOCENTE COORDINATORE DELL'ATTIVITÀ DI FORMAZIONE ALLA SICUREZZA PER GLI STUDENTI;
- PARTECIPAZIONE DEI DOCENTI ALLA FORMAZIONE PER FORMATORI ALLA SICUREZZA;
- RILASCIO AGLI STUDENTI GLI ATTESTATI CONFORMI ALL'ACCORDO STATO-REGIONI DEL 21.12.2011 AL TERMINE DELLA FORMAZIONE
- COLLABORAZIONE PER IL MONITORAGGIO INERENTE GLI STUDENTI FORMATI;
- STESURA DI RELAZIONE ANNUALE SULLE ATTIVITÀ REALIZZATE, CONTENENTE ANCHE IL NUMERO DI STUDENTI DESTINATARI DELLA FORMAZIONE E L'ELENCO DEI DOCENTI QUALIFICATI COME FORMATORI ALLA SICUREZZA.

IMPEGNI DEGLI ENTI

UFFICIO SCOLATICO REGIONALE UFFICIO AMBITO TERRITORIALE

- VALORIZZARE E PROMUOVERE LE ATTIVITÀ DELLA CONVENZIONE;
- RENDERE DISPONIBILI AGLI ISTITUTI SECONDARI DI SECONDO GRADO NON AFFERENTI ALLE RETI I MATERIALI FORMATIVI DI FRUIBILITÀ COMUNE
- MONITORARE LE ESIGENZE DELLE SCUOLE IN TEMA DI FORMAZIONE SULLA SICUREZZA SUL LAVORO DEGLI STUDENTI
- MONITORARE L'ANDAMENTO E L'ESITO DELLE ATTIVITA'

GRUPPO DI COORDINAMENTO

LE ATTIVITÀ SARANNO OGGETTO DI VALUTAZIONE CONGIUNTA
DA PARTE DEL GRUPPO DI COORDINAMENTO
COMPOSTO DA RAPPRESENTANTI DELLE PARTI FIRMATARIE.

DURATA

LA CONVENZIONE, IN SINTONIA CON IL PRP 2015-2018,
HA VALIDITÀ TRIENNALE (AA.SS. 2016/2017, 2017/2018, 2018/2019).



Ministero dell'Istruzione, dell'Università e della Ricerca
Ufficio Scolastico Regionale per l'Emilia-Romagna



Regione Emilia-Romagna

Assessorato politiche per la salute

INAIL

Direzione Regionale
Emilia Romagna*

Rete Istituzioni Scolastiche con corsi
di Istruzione Tecnica ad indirizzo
Costruzioni, Ambiente e Territorio
dell'Emilia-Romagna "A scuola di professione"

Rete Istituti Tecnici Agrari e Professionali
dell'Emilia-Romagna - R.ITA.P.ER

“GRUPPO FORMAZIONE-SCUOLA” DEI SPSAL

Dal 2004

*Servizi Prevenzione Sicurezza Ambienti di
Lavoro delle Az. USL di tutta la Regione
Emilia-Romagna*

OBIETTIVI

- Affrontare le difficoltà di applicazione delle norme nella Scuola insieme ai vari soggetti interessati
- Dare risposte condivise ed omogenee a quesiti rilevanti
 - Promuovere un lavoro di rete

ASSISTENZA

Predisposizione documenti TIPO, ad es:

- “Documento di Valutazione dei Rischi” – TIPO
 - “Documento Piano di Emergenza” - TIPO
- Documento **U**nico **V**alutazione **R**ischi **I**nterferenti
(**DUVRI**)
 - Valutazione Stress lavoro correlato

Documento “Indirizzi applicativi 81 nella Scuola” Febbraio 2011 – disponibile sulla rete

*REGIONE EMILIA ROMAGNA
Assessorato Politiche per la Salute*

*IL DECRETO 81/08
“Tutela della salute e sicurezza nei
luoghi di lavoro”*

*NELLA SCUOLA:
INDIRIZZI INTERPRETATIVI*

*A cura del gruppo Scuola
SERVIZI PREVENZIONE E SICUREZZA
AMBIENTI DI LAVORO
DIPARTIMENTO DI SANITA' PUBBLICA
AZIENDE USL REGIONE EMILIA ROMAGNA*

Febbraio 2011

ASSISTENZA

➤ Check - List per autovalutazione / vigilanza

Timbro della scuola	Intestazione
Data compilazione	A cura di

CHECK LIST – SALUTE E SICUREZZA NELLA SCUOLA

Obiettivo – Lista di controllo per l'autovalutazione da parte della scuola

Gli argomenti presi in esame riguardano gli aspetti prevalenti dell'applicazione del D.Lgs. 81/08 titolo I e alcune norme specifiche della scuola.

In sintesi gli aspetti trattati sono i seguenti:

- dati generali della Scuola, con relative figure istituzionali;
- documentazione tecnica e organizzativa obbligatoria;
- formazione;
- aspetti strutturali;
- gestione emergenza;

➤ Criteri per la compilazione della Check - List

➤ Punto informativo in ogni Servizio

➤ Progetti per Studenti

➤ Chiarimenti tecnici

FORMAZIONE

- Corso di formazione nazionale per Dirigenti delle Istituzioni Scolastiche (e-learning):
“Approfondimenti normativi sulla sicurezza”
con MIUR
 - Predisposizione pacchetto formativo
 - Docenze nei corsi per Dirigenti Scolastici
 - Corsi di formazione RSPP - ASPP - RLS

“GRUPPO FORMAZIONE-SCUOLA” DEI SPSAL

VIGILANZA

SCUOLE ISPEZIONATE in RER

2009-2013	528
2014	76
2015	74
2016	60

Uniformità a livello regionale con utilizzo Check - List

Aspetti fondamentali

- organizzazione della prevenzione
- documento valutazione dei rischi
- piano di emergenza
- nomine
- formazione di tutti i soggetti

PACCHETTI FORMATIVI – SITO

2015_MODULO_CV_docente formatore Sicurezza_DL_060313
2015_pacchetto formazione STUDENTI_ATTESTATO_comparti specifico

2015_pacchetto formazione STUDENTI_ATTESTATO_Scuola

2015_pacchetto formazione STUDENTI_GENERALE_ ppt scaricabile

2015_pacchetto formazione STUDENTI_SPEC_AGRICOLTURA igiene_ppt_scaricabile
2015_pacchetto formazione STUDENTI_SPEC_AGRICOLTURA sicurezza_ppt_scaricabile

2015_pacchetto formazione STUDENTI_SPEC_EDILIZIA igiene_ppt_scaricabile
2015_pacchetto formazione STUDENTI_SPEC_EDILIZIA organizzazione cantiere_ppt_scaricabile
2015_pacchetto formazione STUDENTI_SPEC_EDILIZIA sicurezza CADUTE_ppt_scaricabile
2015_pacchetto formazione STUDENTI_SPEC_EDILIZIA sicurezza MACCHINE_ppt_scaricabile

2015_pacchetto formazione STUDENTI_SPEC_EDILIZIA_igiene_Test
2015_pacchetto formazione STUDENTI_SPEC_EDILIZIA_organizzazione_Test
2015_pacchetto formazione STUDENTI_SPEC_EDILIZIA_sicurezza_Test

2016_pacchetto formazione STUDENTI_SPEC_SCUOLA igiene_ppt_scaricabile
2016_pacchetto formazione STUDENTI_SPEC_SCUOLA sicurezza_ppt_scaricabile



Dipartimenti Sanità Pubblica SERVIZI PREVENZIONE SICUREZZA AMBIENTI DI LAVORO

Il pacchetto formativo è stato curato dal gruppo regionale SPSAL SCUOLA – FORMAZIONE,
in collaborazione con i gruppi regionali EDILIZIA e AGRICOLTURA.

Componenti gruppo SCUOLA-FORMAZIONE- rappresentanti dell'Az USL RER

BOLOGNA - Piretti Fabio

FERRARA - Rometti Maria Cristina

IMOLA – Baroncini Roberto

MODENA - Bernardini Mara

PARMA - Rapacchi Davide

PIACENZA - Sergi Giuseppe

REGGIO EMILIA - Gallinari Lia – coordinatore

ROMAGNA - Bertoldo Michele (CESENA) - Fabbri Loris (RIMINI) - Mazzavillani Marilena (FORLI) -
Orrico Raffaele (RAVENNA)

Un particolare ringraziamento a Sormani Francesca (Piacenza) gruppo RER AGRICOLTURA e
Rossi Lauro (Ferrara) gruppo RER EDILIZIA.

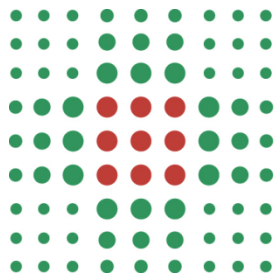

**SERVIZIO SANITARIO REGIONALE
EMILIA-ROMAGNA**

Dipartimenti Sanità Pubblica
SERVIZI PREVENZIONE SICUREZZA AMBIENTI DI LAVORO

DALLA SCUOLA UN LAVORO SICURO

Corso per LAVORATORI

”FORMAZIONE GENERALE

**Salute e Sicurezza
nei Luoghi di Lavoro”**

4 ore

Accordo Stato-Regioni
21.12.2011

Formazione Lavoratori

FORMAZIONE GENERALE 4 ORE

TITOLO I – D.LGS 81/08

Contenuti

Quadro normativo in igiene e sicurezza

Concetti di Rischio, Danno, Prevenzione e
Protezione

Obblighi responsabilità diritti doveri e sanzioni
soggetti aziendali

Organizzazione della prevenzione aziendale e
gestione emergenza

Organi di assistenza, vigilanza e sanzioni

PREVENZIONE PRIMARIA

Insieme di azioni e/o interventi per la riduzione dei rischi negli ambienti di lavoro
(es. relativo ad inquinanti aerodispersi)

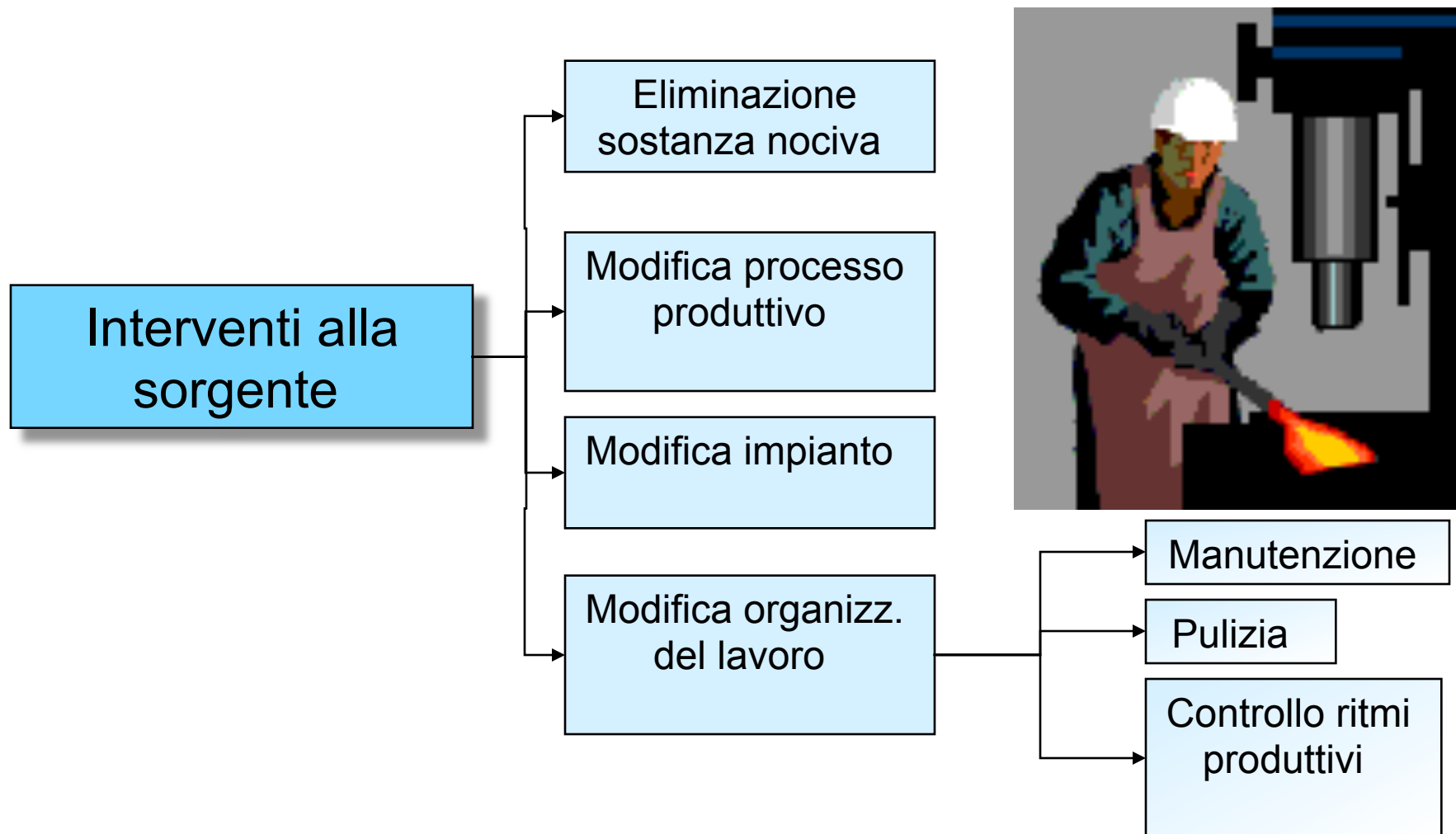



Dipartimenti Sanità Pubblica
SERVIZI PREVENZIONE SICUREZZA AMBIENTI DI LAVORO

DALLA SCUOLA UN LAVORO SICURO

Corso per LAVORATORI

”FORMAZIONE SPECIFICA

COMPARTO EDILIZIA

Salute e Sicurezza
nei Luoghi di Lavoro”

12 ore

Macchine - Betoniera, sega circolare (per legno e mattoni),
piegaferrì - Macchine portatili (avvitatori, trapani, martelli demolitori)
Compressori per distribuzione degli intonaci premiscelati stoccati in

Silos - PLE, gru a torre, argani a bandiera e ad asse rettilineo

Attrezzature - Scale a mano, doppie

*Cadute dall'alto e opere provvisoriale - ponteggi fissi e
movibili, trabattelli, parapetti provvisoriale, reti di sicurezza, andatoie,
passerelle, tetti a falda*

Sprofondamento - Coperture e solai non portanti, lucernai

Caduta materiali

DPI 3° categoria - ancoraggio, cordini, imbraghi, linee vita

Demolizioni per crollo, ribaltamento, puntellamenti

*Seppellimento - Scavi pozzi trincee > 1,5 m, demolizioni, cadute
materiali dall'alto*

*Rischi elettrici - Quadro elettrico ASC, cavi, prese, prolunghe,
messa a terra*

CADUTE DALL'ALTO E OPERE PROVVISORIALI PARAPETTI PROVVISORI

Aspetti da considerare:

- Gli indumenti sono adatti alla mansione?
- Il lavoro è sicuro?
- I DPI sono utilizzati?
- I DPI utilizzati sono appropriati?
- Il comportamento degli addetti è corretto?

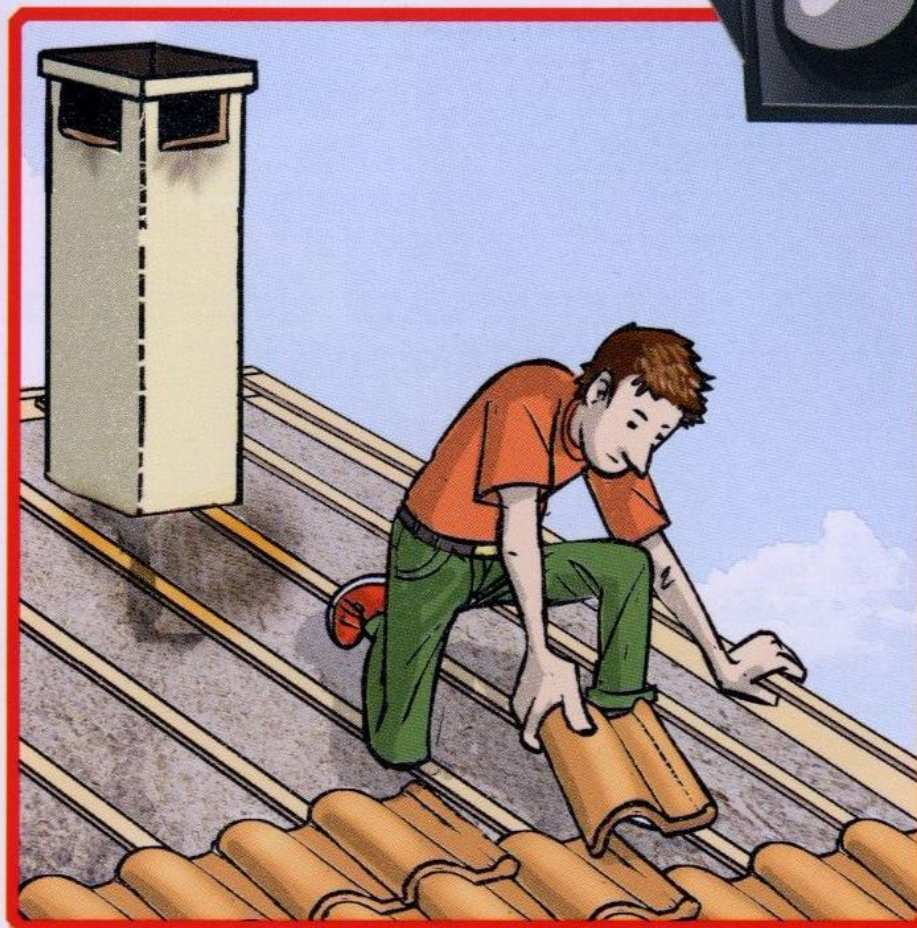

CADUTE DALL'ALTO E OPERE PROVVISORIE PARAPETTI PROVVISORI

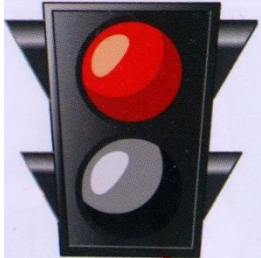

CADUTE DALL'ALTO E OPERE PROVVISORIALI PARAPETTI PROVVISORI

Tra i lavori edili quelli sulle coperture sono sicuramente da considerarsi tra i più pericolosi, anche se da inchieste effettuate tra gli interessati, il rischio “percepito” è sicuramente tra i più bassi.

Per ridurre il rischio di caduta dall'alto sono impiegabili i parapetti provvisori.



Parapetto provvisorio del tipo a morsa.

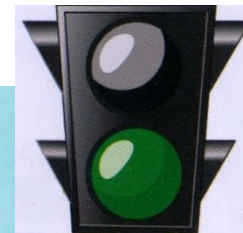

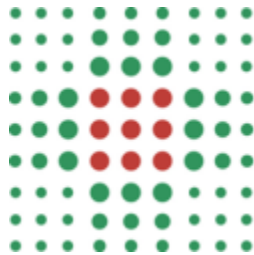

Dipartimenti Sanità Pubblica

SERVIZI PREVENZIONE SICUREZZA AMBIENTI DI LAVORO

DALLA SCUOLA UN LAVORO SICURO

Corso per LAVORATORI

**”FORMAZIONE SPECIFICA
COMPARTO AGRICOLTURA**

**Salute e Sicurezza
nei Luoghi di Lavoro”**

8 ore

Fenomeno infortuni - Rischi infortuni

Meccanici generali

Macchine e Attrezzature – Trattore - Albero cardanico - Spandiletame - Rotopressa - Voltafieno - Frese - Erpice - Zappe –Spandiliquame - Rotoballe - Spandiconcime - Irrigatori - Atomizzatori – Miscelatrice - Trinciatrici - Vendemmiatrice - Decespugliatore - Motosega - Scale fisse e portatili - Carro raccogli frutta - Carro desillatore

Movimentazione merci - Cadute dall'alto - Investimenti persone

Elettrici generali - Rischi da esplosione - Biogas

Organizzazione del lavoro- Ambienti di lavoro

Pavimenti - Illuminazione - Suolo - Recinti - Serbatoi - Servizi igienici

Deposito rotoballe - Deposito fitosanitari- Cantine - Stalle- Vasche letame

Ambienti confinati

Segnaletica

Emergenze - Procedure di sicurezza in base al rischio specifico

Procedure esodo e incendi - Procedure organizzative primo soccorso

MACCHINE

TRATTORE

PROTEZIONE DELLA PRESA DI FORZA

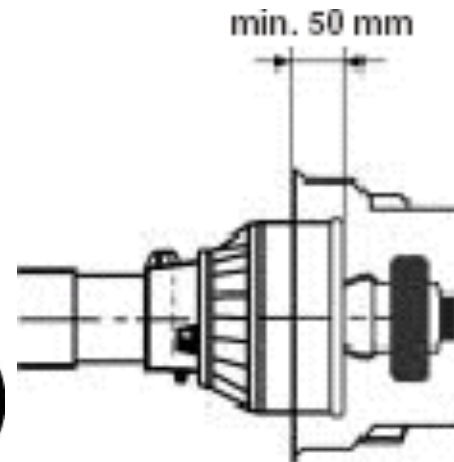

WWW.AUSL.RE.IT

SERVIZI

SERVIZI TERRITORIALI

SANITA' PUBBLICA

DOCUMENTI SANITA' SANITA'

SCUOLA

00_2016_Formazione Studenti_81_Accordi_PRP

MONITORAGGIO AS 2015-2016

RETE ISTITUTI AGRARI

Comune	Scuola	AGRARIA	CLASSI PROGRAMMATE	CLASSI EFFETTIVE	N. STUDENTI FORMATI
BOLOGNA	I.I.S ARRIGO SERPIERI	1	7		40
IMOLA	TECNICO AGR. E CHIM G.SCARABELLI-L.GHINI	1	11	11	263
FERRARA	I.I.S. "O.VERGANI"	2	22	22	273
CESENA	I.T. "GARIBALDI/DA VINCI"	1	13	13	272
CASTELFRANCO EMILIA	LAZZARO SPALLANZANI	1	28	28	556
FINALE EMILIA	ISTITUTO TECNICO "IGNAZIO CALVI"	1	18	18	360
SAN SECONDO PARMENSE	I.S.I.S.S. "GALILEI-BOCCHIALINI-SOLARI"	1	24	25	516
PIACENZA	IS G.RAINERI	1	3	3	62
FAENZA	I.P. "PERSOLINO-STROCCHI"	1	7	7	140
CASTELNOVO NE' MONTI	CASTELNOVO NE' MONTI	1	8	3	58
CORREGGIO	IST.ALBER.AGRARIO ANN.CONVITTO "CORSO"	1	5	5	85
REGGIO NELL'EMILIA	A. ZANELLI	1	5	5	127
MORCIANO DI ROMAGNA	I.S.I.S.S. "P. GOBETTI"	1	1	1	14
		14	152	141	2766

MONITORAGGIO AS 2015-2016

RETE ISTITUTI COSTRUZIONI

Comune	Scuola	GEOMETRI	CLASSI PROGRAMMATE	CLASSI EFFETTIVE	N. STUDENTI FORMATI
BOLOGNA	TEC.COMM.E PER GEOM. CRESCENZI-PACINOTTI	1	21	21	413
CASTEL MAGGIORE	I.I.S. J.M. KEYNES	1	2	2	40
IMOLA	I.I.S. PAOLINI - CASSIANO DA IMOLA	1	4	4	76
CESENA	I.T. "GARIBALDI/DA VINCI"	1	6	6	158
SAN GIOVANNI IN PERSICETO	I.I.S. ARCHIMEDE	1	2	2	35
VERGATO	I.I.S. LUIGI FANTINI	1	2	2	28
FERRARA	IST. ISTRUZ. SUP. "G.B.ALEOTTI"	1	4	4	87
FORLI'	ISTITUTO TECNICO "SAFFI/ALBERTI" FORLI'	1	5	5	115
MODENA	G. GUARINI	1	12	12	268
SASSUOLO	A. BAGGI	1	4	4	81
FIDENZA	PACIOLO-D'ANNUNZIO	1	1	1	21
PARMA	RONDANI	1	6	19	281
PIACENZA	IS TRAMELLO CASSINARI	1	2	2	40
FAENZA	A. ORIANI	1	3	3	55
LUGO	IIS POLO TECNICO PROFESSIONALE DI LUGO	1	1	1	19
CASTELNOVO NE' MONTI	CATTANEO/DALL'AGLIO	1	2	2	28
CORREGGIO	"LUIGI EINAUDI" CON SEZ.IND.	1	1	1	21
REGGIO NELL'EMILIA	A. SECCHI	1	8	8	192
RAVENNA	ITG "C. MORIGIA" - ITAS "L. PERDISA"	1	13	9	190
NOVAFELTRIA	I.S.I.S.S. "TONINO GUERRA" POLO SCOLAST	1	2	2	31
RIMINI	I.T.I.G. "O. BELLUZZI - L. DA VINCI"	1	8	8	175
		21	112	100	7886

MONITORAGGIO AS 2015-2016

	N.	N.	CLASSI PROGRAMMATE	CLASSI EFFETTIVE	N. STUDENTI FORMATI
RETE COSTRUZIONI	21		413	400	7.886
RETE AGRARI		14	152	141	2.766
TOTALE			565	541	10.652

	N.	N.	USO PACCHETTO AUSL GENERALE	USO PACCHETTO AUSL SPECIFICA	% UTILIZZO
RETE COSTRUZIONI	21		12	12	57%
RETE AGRARI		14	11	10	71%
TOTALE			23	22	



grazie per l'attenzione